

AIRCARGOITALY

IL MEGLIO DEL CARGO AEREO ITALIANO

NICOLA CAPUZZO DIRETTORE RESPONSABILE

Click
read



AL CENTRO DEL CARGO AEREO
IN ITALIA: STRATEGIE, MERCATI
E INNOVAZIONE
FIUMICINO 2026
20 MARZO

IN COLLABORAZIONE CON



#4 FORUM
AIRCARGOITALY

AL CENTRO DEL CARGO AEREO
IN ITALIA: STRATEGIE, MERCATI
E INNOVAZIONE

FIUMICINO 2026
20 MARZO

A DOT IS JUST A DOT...

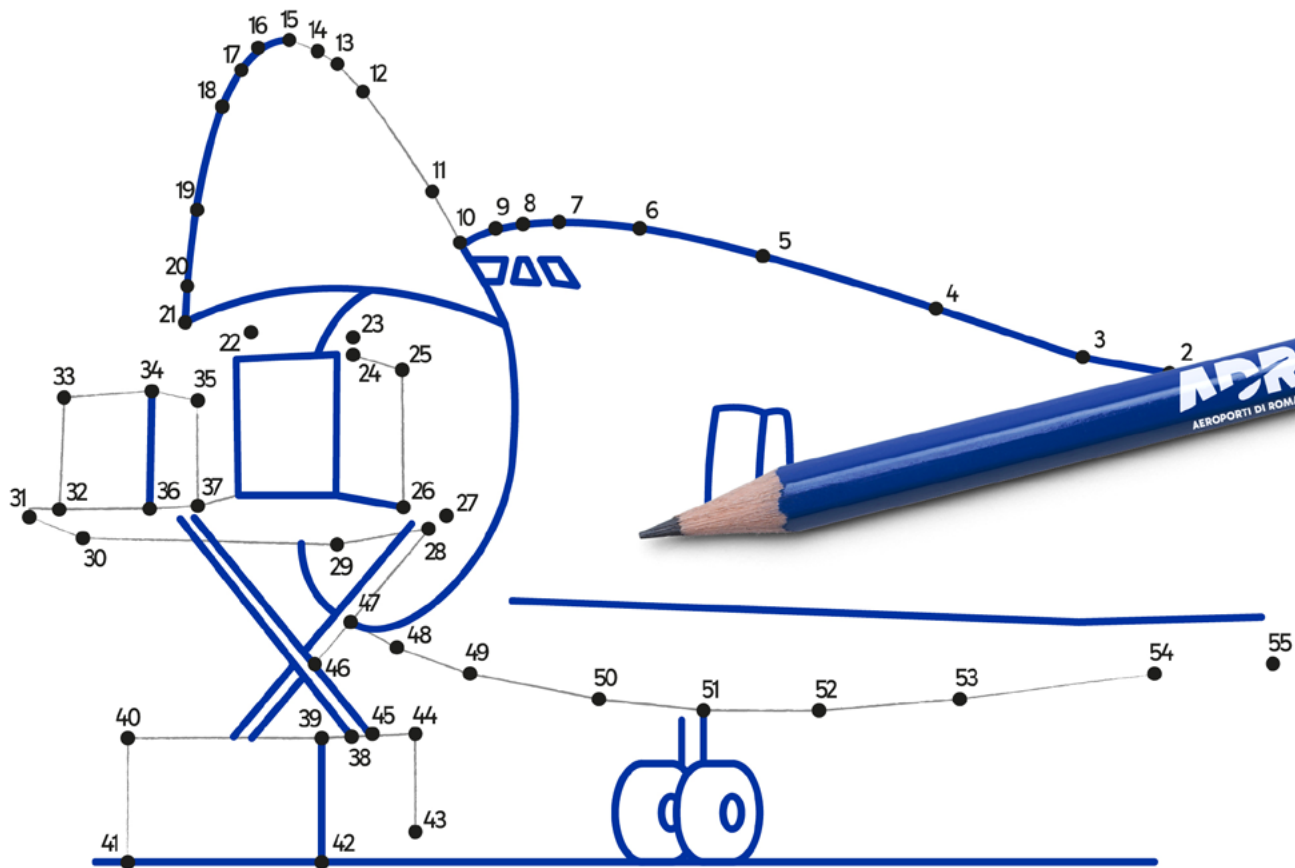

...until you see the possibility
of designing connections.
All dots lead to Rome FCO.



1st
European Hub
for service quality

All
5 continents
connected

ADR
AEROPORTI DI ROMA



REDAZIONE

Per informazioni, suggerimenti o proposte di collaborazione con la redazione di AIR CARGO ITALY

Nicola Capuzzo
redazione@aircargoitaly.com
tel. +39 334 7889863



MARKETING

Per informazioni sulle opportunità di marketing, pubblicità e varie forme di visibilità tramite AIR CARGO ITALY

Sabrina Carrozzino
marketing@alocinmedia.it
Tel. +39 350 0716304

INDICE

FOTONOTIZIE LINKATE

Tutte le FOTO del 4° Forum di AIR CARGO ITALY	PAG. 5
Il VIDEO clip e il VIDEO integrale del 4° Forum di AIR CARGO ITALY	PAG. 7

VIDEO INTERVENTI LINKATI

Ivan Bassato (Aeroporti di Roma)	PAG. 8
Claudio Eminente (ENAC)	PAG. 8
Gennaro Scarfiglieri (Poste Air Cargo)	PAG. 10
Alessandro Albertini (Fedespedi – Anama)	PAG. 10
Alessandro Lega (ICAI)	PAG. 12
Riccardo Fuochi (Assologistica)	PAG. 12
Lorenzo Schettini (Alha)	PAG. 14
Marianna Quarticelli (Air Logistics)	PAG. 14
Gian Carlo Floris (Freightos)	PAG. 16
Marina Bottelli (Swissport)	PAG. 16
Antonio Di Martino (Lufthansa Cargo)	PAG. 18
Mauro Grisafi (Bcube Air Cargo)	PAG. 18
Andrea De Zolt (Central Cargo)	PAG. 20
Rosella Signori (Air Cargo Ias)	PAG. 20
Andrea Battaglia (PharmacomItalia)	PAG. 22
Federico Scriboni (Aeroporti di Roma)	PAG. 22
Calogero Giammusso (UrbanV)	PAG. 24
Massimo Cicerone (Generale di Brigata)	PAG. 24
Lo sviluppo di Fiumicino nel cargo passa per il settore pharma	PAG. 25
Fiumicino si candida a un ruolo di primo piano nel cargo	PAG. 26
Logistica militare e civile complementari per affrontare le sfide del presente e del futuro	PAG. 27
MSC air cargo ha debuttato a Fiumicino	PAG. 28

CONTENUTI
VERTICALI SU
WEB,
SOCIAL
E NEWSLETTER



INFORMAZIONE B2B
SU SHIPPING,
CARGO AEREO,
LOGISTICA
E SUPER YACHT



FCO - The Strategic Hub Powering Air Cargo Industry Development

MLE • FLE • VLE

AL CENTRO DEL CARGO AEREO IN ITALIA: STRATEGIE, MERCATI E INNOVAZIONE

FIUMICINO
20 MARZO
2026

CLICCA E GUARDA
LA GALLERIA FOTOGRAFICA
DEL FORUM

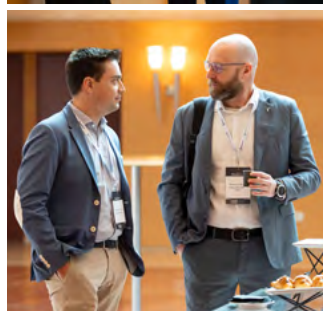
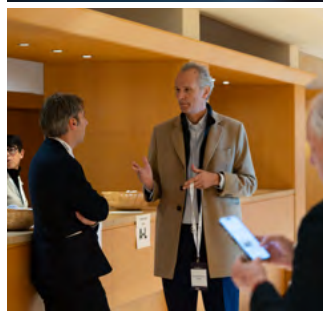



OSSERVATORIO CARGO AEREO 2026

**Dall'analisi dei dati alle spedizioni:
come l'AI sta cambiando il cargo aereo**

Aprile 2026

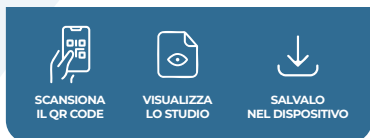

SCANSIONA
IL QR CODE

VISUALIZZA
LO STUDIO

SALVALO
NEL DISPOSITIVO



Studio a cura di
Osservatorio Contract Logistics
del Politecnico di Milano

Cluster Cargo Aereo



AL CENTRO DEL CARGO AEREO IN ITALIA: STRATEGIE, MERCATI E INNOVAZIONE



CLICCA E GUARDA
IL VIDEO CLIP



CLICCA E GUARDA LA
REGISTRAZIONE INTEGRALE



IVAN BASSATO

Aeroporti di Roma



CLICCA GUARDA
IL VIDEO



CLAUDIO EMINENTE

ENAC



CLICCA GUARDA
IL VIDEO



VIA MANZONI 19, 22070 MONTANO LUCINO, COMO – E-MAIL: info@alixinternational.com – TEL: +39 0315477409
VIA DE' MARINI 1, 16149 GENOVA, E-MAIL: @info@alixinternational.com TEL: +39 0107766102



ALIX
INTERNATIONAL

la boutique dello shipping

Trucking Services

Eccellenza, Protezione e Innovazione



Sicurezza

Antifurto Satellitare
Geo-localizzazione
Allarme in caso di cambio rotta
CCTV in rimorchio e cabina
Dispositivo Anti Jamming



Sostenibilità

Green Truck
Trattori LNG
Gas Naturale Liquefatto
Emissioni di CO2 ridotte del 50-90%



Cool Chain

Certificazione GDP
Certificazione IATA CEIV Pharma
Semirimorchi refrigerati
+2/+8°C e +15/+25 °C



La Nostra Flotta:

- **Avanguardia Tecnologica:** Parco mezzi di ultima generazione, con immatricolazioni comprese tra il 2020 e il 2025.
- **Sostenibilità Ambientale:** Trattori stradali esclusivamente di classe Euro 6, per un trasporto a basso impatto emissivo. Disponibili anche trattori LNG
- **Massima Capacità di Carico:** Semirimorchi Mega Volume (altezza utile 3m) in configurazione Boxata o Centinata, per adattarsi a ogni esigenza di stivaggio. Pianale rullato per pallet aerei
- **Sicurezza High-Tech:** Equipaggiamento full-optional su ogni mezzo.
- **Personale Specializzato:** Autisti con assunzione diretta Alha, formati e dotati di certificazione A14 (Security per il trasporto merce aerea).
- **Capacità Operativa Estesa:** Grazie a una rete consolidata di partner qualificati, disponiamo di oltre 200 mezzi, inclusi motrici 2/3 assi, Maxi Van e bilici per trasporti eccezionali.

Contattaci:



www.alhagroup.com





GENNARO SCARFIGLIERI

Poste Air Cargo



CLICCA GUARDA
IL VIDEO



ALESSANDRO ALBERTINI

Fedespedi - Anama



CLICCA GUARDA
IL VIDEO

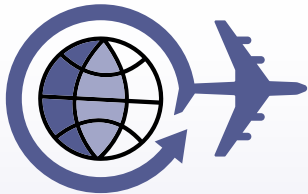

Cargo Sales & Logistics Srl

Air Freight Brokerage Company



DA SEMPRE...

un servizio professionale

A FIANCO DEGLI SPEDIZIONIERI

Via N. Machiavelli 3 - San Casciano Val di Pesa (FI)
055-2399671 - cargosales@cargosales.it
www.cargosalesfr.it



Central Cargo

Connettiamo il mondo, una spedizione alla volta



CARE IS PASSION

Supporto e servizi per tutte le attività.
Affidabilità, velocità ed efficienza al primo posto.

Scopri di più su centralcargo.it



ALESSANDRO LEGA AICAI



CLICCA GUARDA
IL VIDEO



RICCARDO FUOCHI Assologistica



CLICCA GUARDA
IL VIDEO



microcontrol electronic

Powered by



ASTROPHYSICS™
TOMORROW'S TECHNOLOGY FOR TODAY'S SECURITY



X-Ray Security Scanners

I sistemi di sicurezza a scansione a Raggi X di Astrophysics Inc. sono progettati con precisione per garantire *efficienza, prestazioni e durata*.

Con immagini ad alta risoluzione e un software visivo innovativo, forniscono i dati necessari per intercettare le minacce al commercio globale, alla salute pubblica e alla sicurezza nazionale.

Pensati per soddisfare i severi *standard normativi* delle principali autorità aeronautiche del mondo, i sistemi Cargo utilizzano potenti generatori per vagliare le spedizioni di merci sfuse, alla rinfusa e pallettizzate.



www.microcontrol.org
infosicurezza@microcontrol.org





Poste AIR CARGO

**RELIABLE, FLEXIBLE AND
SPECIALIZED SOLUTIONS**

**YOUR CARGO IN
SAFE HANDS!**





LORENZO SCETTINI

Alha



CLICCA GUARDA
IL VIDEO



MARIANNA QUARTICELLI

Air Logistics



CLICCA GUARDA
IL VIDEO





Aprolis

SOLUZIONI PER LA MOVIMENTAZIONE



Un partner unico per il noleggio
e service di **soluzioni GSE**

 Flotta GSE in gestione > 400 mezzi

 Officina specializzata c/o Aeroporto Fiumicino > 800 mq

Da oltre 20 anni
al servizio degli aeroporti
grazie alla collaborazione
con premium partners

COMPANY
VESTERGAARD

CHARLOTTE
MAINTENANCE

CARGO ◀

Towed & Selfpropelled
Conveyor Belt Loaders
Transporters &
Transloaders



PASSEGGERI ◀

Baggage &
Cargo Tractors
Pax Stairs



AEROMOBILI ◀

Tow Bar &
Tow Bar Less Push Backs
Ground Power Units
(GPU & EGPU)



Aprolis Italia S.p.A. a socio unico

Via Lazio n. 1 | 40069 Zola Predosa (BO) | +39 051 750504 | www.aprolis.it



Le nostre sedi:

Bologna | Torino | Bergamo | Piacenza | Ravenna | Roma | Melfi

e-CMR

IL NUOVO PARADIGMA DIGITALE
DELLA **LOGISTICA EUROPEA**
FIRMATO **LEVIAHUB**.

Powered by
 **Pionira**

Delivering excellence
in e-CMR solutions.



Domina la tua Supply Chain, ottimizza ogni processo. Con l'e-CMR abbatti i tempi operativi e trasformi la logistica in un flusso digitale in tempo reale.

LEVIAhub
SUPPLY CHAIN MASTER

SCOPRI L'E-CMR SU
LEVIAHUB.COM





GIAN CARLO FLORIS Freightos



CLICCA GUARDA
IL VIDEO



MARINA BOTTELLI Swissport



CLICCA GUARDA
IL VIDEO



**SIMPLY
GREAT
SERVICE**

www.kales.com



Kales Airline Services S.r.l., Italy

Roma

+39 06 65954017
info.rom@kales.com

Milano

+39 02 9216 7000
info.mil@kales.com

Cargo City - Via M. Castoldi snc
Ufficio 1/A Edificio Spedizionieri 333
Aeroporto Fiumicino
Roma, Italy

Via Dante 146
20096 Limoto di Pioltello
Milano, Italy

CAN DO MENTALITY

AGILITY | FLEXIBILITY | RELIABILITY

HEAD OFFICE KALES GROUP BV - SCHIPHOL, THE NETHERLANDS

KALES AIRLINE SERVICES AROUND THE GLOBE

OUR OFFICES: AMSTERDAM • BARCELONA • BILLUND • BOGOTÁ • BRUSSELS • BUCHAREST • BUDAPEST • COPENHAGEN • DUBLIN • DÜSSELDORF • FRANKFURT • GENEVA • HELSINKI • HONG KONG • LONDON • LYON • MADRID • MALMÖ • MANCHESTER • MILAN • MUMBAI • MUNICH • NEW DELHI • OSLO • PARIS • PRAGUE • QUITO • RIGA • ROME • STOCKHOLM • TALLINN • TORONTO • VIENNA • VILNIUS • WARSAW • ZÜRICH



StarTracking360: la nuova frontiera della visibility predittiva e collaborativa per il cargo aereo

IATA Cargo iQ e la qualità misurabile: dalla route map A2A alla cultura del dato

Nel panorama sempre più complesso della logistica globale, la filiera del cargo aereo è stata la prima ad adottare standard operativi condivisi per il monitoraggio delle spedizioni. Gran parte del merito va a Cargo iQ, il gruppo di interesse IATA dedicato alla definizione e all'implementazione di standard qualitativi per il segmento *Airport to Airport* (A2A).

Con l'introduzione del concetto di *route map*, una mappa di tracciamento fondata su milestone universalmente riconosciute, Cargo iQ ha reso possibile mettere a confronto ciò che era stato pianificato (*Planned*) con ciò che è realmente accaduto durante il trasporto (*Actual*), creando un riferimento comune per migliorare la qualità delle spedizioni.

Grazie a questo approccio, una filiera tradizionalmente frammentata si sta evolvendo verso un ecosistema più trasparente e collaborativo, fondato su una crescente cultura del dato. E in un mercato che richiede sempre più accuratezza, tempestività e capacità di reazione in ogni fase del trasporto, la qualità delle informazioni è diventata un vantaggio competitivo significativo per il cargo aereo rispetto ad altre modalità di trasporto. Nell'era della logistica integrata, questo asset non può rimanere confinato all'ambito aeroportuale. Perché non estendere il modello *Planned vs Actual* all'intero ciclo della spedizione? È su questo presupposto che nasce **StarTracking360 (ST360)**, la piattaforma di visibility sviluppata da **Cargo Start** per rispondere – e anticipare – le esigenze della logistica del futuro.

ST360, dall'A2A al D2D: una route map unificata

ST360 nasce con l'obiettivo di estendere gli standard A2A al livello *Door to Door* (D2D). La piattaforma si integra tramite API con i principali TMS degli spedizionieri oltre che con i sistemi operativi di partner e clienti, applicando la logica Cargo iQ a ogni fase della spedizione: pick up, line haul terrestre, terminalizzazione e consegna finale.

Uno dei suoi tratti distintivi è la capacità di normalizzare *milestone* provenienti da operatori diversi, generando una *route map* unica e coerente. **ST360** applica una logica innovativa: quando è disponibile una *route map* Cargo iQ, questa diventa il riferimento per il "*Planned*"; quando non è presente, la piattaforma passa automaticamente a un modello basato sugli eventi effettivi (*Actual*), evitando così incoerenze e duplicazioni.

Questo non rappresenta solo un miglioramento tecnologico, ma anche in termini di intelligence operativa: sapere quando un dato è affidabile consente decisioni più rapide, informate e coerenti con lo stato reale della spedizione.

Qualche vantaggio concreto? Le ETA diventano dinamiche, aggiornate in tempo reale: le previsioni non sono più valori statici, ma stime che si adattano agli eventi. In caso di un volo posticipato o di rallentamenti in terminalizzazione, ad esempio, **ST360** ricalcola automaticamente il ritiro successivo, notifica i clienti e aggiorna i tempi di consegna, abilitando un controllo davvero proattivo dell'intera spedizione.

Verso un ecosistema logistico realmente connesso e interoperabile

L'esperienza di Cargo Start nella visibility avanzata costituisce la base per un'interoperabilità multimodale, resa possibile dal lavoro congiunto all'interno del **Circle Group**, attivo nei settori portuale e intermodale. Integrando i dati A2A e D2D raccolti da **ST360** nelle piattaforme di **Global Supply Chain Visibility** di Circle, le informazioni possono essere rese accessibili e standardizzate per vettori, handler, terminal, spedizionieri e autorità portuali.

Una nuova generazione di visibility: predittiva, integrata, collaborativa

StarTracking360 segna un passaggio decisivo nell'evoluzione della visibility: non si limita a integrare sistemi diversi, ma li rende interoperabili. Trasforma i dati in insight condivisi, le milestone in punti di controllo e le deviazioni in opportunità di miglioramento.

L'estensione del modello A2A al D2D introduce coerenza, qualità e continuità lungo l'intero percorso della merce. **ST360** standardizza le informazioni, rende dinamiche le previsioni e supporta decisioni sincronizzate. Non si tratta più solo di monitorare, ma di anticipare.

In definitiva, **ST360** abilita un nuovo modello collaborativo, armonizzando linguaggi e processi e trasformando la visibility in gestione proattiva della supply chain. Il risultato è un ecosistema logistico davvero *data driven*: più intelligente, connesso e reattivo.

Per maggiori informazioni: www.cargostart.net



Together we go digital!



cargostart.net





ANTONIO DI MARTINO

Lufthansa Cargo



CLICCA GUARDA
IL VIDEO



MAURO GRISAFI

Bcube Air Cargo



CLICCA GUARDA
IL VIDEO



Air Logistics Group

30 YEARS

of providing innovative
& reliable GSSA solutions



Air Logistics Group www.airlogisticsgroup.com

Your business in flight



Affidabilità, velocità, sicurezza.
Soluzioni personalizzate per ogni
settore e monitoraggio costante
delle spedizioni per garantire
il miglior servizio fa di noi un
partner d'eccellenza.

air@iscotrans.it
+39 02 334768.11

MILANO
Via Dante, n. 97/b
20121 MILAN - ITALY

GENOVA
Via alla Porta degli Archi, 3
16121 GENOVA - ITALY

ABU DHABI
917 C2 Al Buttein Building
6 Al Hirdiyah Street,
Al Bateen - 20011, ABU DHABI, UAE

www.iscotrans.com



ANDREA DE ZOLT

Central Cargo



CLICCA GUARDA
IL VIDEO



ROSELLA SIGNORI

Air Cargo Ias



CLICCA GUARDA
IL VIDEO



APS Srl - APS Italy
Professionals' Solutions
Consultancy and Training

www.aaaps.it

Formazione e Consulenza

per il trasporto di merce pericolosa
per la sicurezza aerea - security e safety -
per le attività del settore
aeroportuale ed aeronautico



Outquote. Outbook. Outsell.

...with **WebCargo** by Freightos.

The air cargo quoting, booking, and sales software powering 1M+ digital bookings a year across 5,000+ forwarders worldwide.

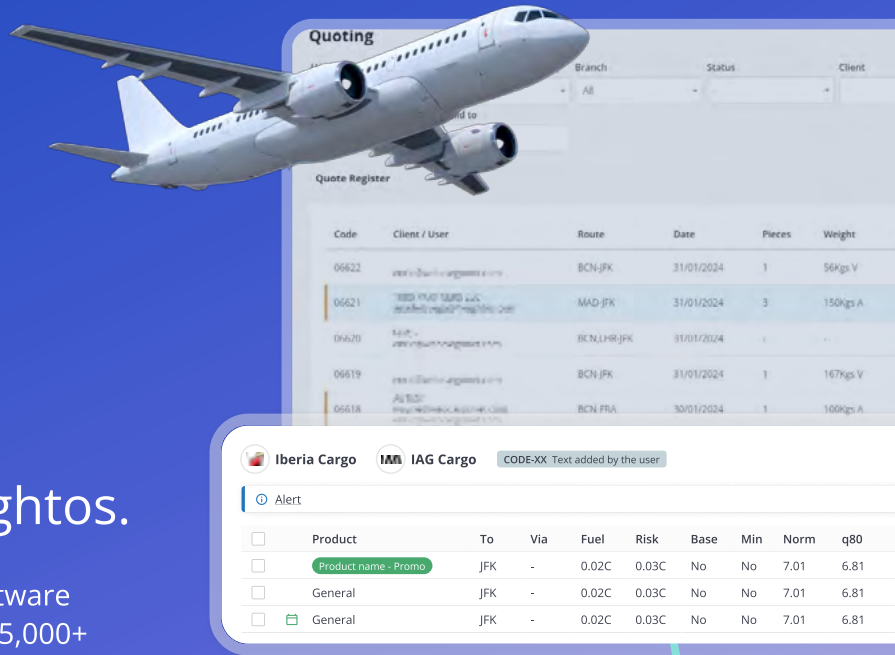

Your sales stack, **supercharged.**

All your rates... in one place.

From static contracts to real-time rates – organize, search, quote and book instantly.

Quote 20× faster.

Send branded, door-to-door quotes with easy surcharge and fee management.

3× more wins. 3–8% lower costs.

Automate your quoting and close more deals, without hurting your margins.

Stay competitive with market intelligence.

Improve pricing decision with a real-time market data.

This is air freight sales done right.
Quote faster, book smarter, and win more business.



Get started at webcargo.co or
email sales@webcargonet.com



ANDREA BATTAGLIA PharmacomItalia



CLICCA GUARDA
IL VIDEO



FEDERICO SCRIBONI Aeroporti di Roma



CLICCA GUARDA
IL VIDEO



swissport

Your trusted partner for cargo excellence

Swissport is a trusted global partner, handling 5.2 million tons of air cargo annually with tailored solutions, quality, and innovation.



Scan the QR code to learn how we can improve your cargo solutions



Connecting the world. One shipment at a time.

air cargo services



WORLD TRADE CENTER®
MALPENSA AIRPORT

Meeting Room a Malpensa

SALE RIUNIONI MODERNE, FUNZIONALI E A POCHI PASSI DAL TERMINAL.

Una location tranquilla,
ideale per i tuoi workshop e
le tue riunioni di lavoro

PRENOTA LA TUA MEETING ROOM

info@wtc-airport.com
0331 302014
wtc-airport.com/home



GALLARATE



Aeroporto di Milano - Malpensa



Malpensa Cargo City



WTC Malpensa Airport



MILANO



AREE ATTREZZATE ESTERNE



LOUNGE AREA



PALESTRA



GAME AREA



TAKE FIVE - BUSINESS CAFÈ



STAZIONI DI RICARICA



MEDICAL CENTER CAVOK



CALOGERO GIAMMUSSO

UrbanV



CLICCA GUARDA
IL VIDEO



MASSIMO CICERONE

Generale di Brigata



CLICCA GUARDA
IL VIDEO



FAI DECOLLARE IL TUO BUSINESS!

*prenota la tua
pubblicità*



**SITO
NEWSLETTER
SOCIAL
FORUM 2027**

marketing@alocinmedia.it | +39 350 0716304

AIRCARGOITALY

LO SVILUPPO DI FIUMICINO NEL CARGO PASSA PER IL SETTORE PHARMA

GRISAFI (BCUBE AIR CARGO) PREVEDE 156.700 TONNELLATE PER IL 2026, DELLE QUALI IL 15% RAPPRESENTATO DA 'SPECIAL CARGO'



Fiumicino ambisce a replicare nel cargo il percorso a 5 stelle fatto nel segmento passeggeri (e che lo ha portato nei giorni scorsi a confermarsi tra i primi 10 aeroporti al mondo secondo la classifica stilata da Skytrax, peraltro migliorando ancora, dato che è salito dall'ottavo al settimo posto).

È il messaggio emerso con forza durante dell'ultimo Forum di AIR CARGO ITALY – quest'anno dal titolo 'Al centro del cargo aereo in Italia: strategie, mercati e innovazione' – che per la prima volta ha raggiunto lo scalo romano, a conferma dell'impegno profuso in materia anche da Aeroporti di Roma, 'padrona di casa' che ha patrocinato l'evento.

A testimoniare lo slancio dello scalo nel settore merci è anche la cronaca recente, con l'atterraggio di un vettore di primo piano in questo segmento come Msc Air Cargo, che da aprile attiverà due connessioni (con Shanghai e Hong Kong), aggiungendosi tra gli altri a Ups, Poste Air Cargo (la quota principale di traffici, data la fondamentale vocazione turistica del Leonardo Da Vinci, è legata invece alla capacità belly cargo dei voli passeggeri). E naturalmente si attende con attenzione lo sviluppo dell'attività di Lufthansa, che – ha evidenziato Antonio Di Martino – "A breve un team locale

di Lufthansa Cargo di 6 persone" per quello che è diventato il suo quinto hub globale.

A raccontare alla platea quanto sia alta attualmente l'attenzione 'interna' dedicata a questo filone di attività è stato in primis Ivan Bassato (Adr). "Agli incontri aziendali periodici che organizziamo sugli sviluppi cargo partecipano oggigiorno circa 50 colleghi". Negli ultimi anni, ha poi ricordato il manager, sono ammontati a "circa 15 milioni di euro gli investimenti che hanno interessato la cargo city, una quota ancora limitata sul totale, ammontato a 3,5 miliardi". Ma, ha aggiunto, "altre decine potranno arrivare nei prossimi anni" considerando che complessivamente sullo scalo si riverseranno 9 miliardi di euro da qui al 2046, anche per lo sviluppo di una nuova pista.

Insomma, Fiumicino come detto si candida a un ruolo di primo piano nel cargo anche se, ha citato Federico Scriboni (Adr), "in particolare per Centro e Sud Italia lo ha già".

Per evidenziarne l'importanza, Bassato di nuovo ha ricordato il percorso affrontato dall'aeroporto romano negli anni a cavallo del Covid, che dopo il boom (+44%) del 2024 è oggi (guerra permettendo) in fase di consolidamento dei traffici, sui quali ad oggi una grande importanza è rivestita

dall'export dei settori farmaceutico e chimico.

Dal forum sono emerse però anche osservazioni su alcuni elementi che starebbero frenando una crescita ulteriore dei volumi. In particolare Marianna Quarticelli (Air Logistics) ha sollevato il tema delle tempistiche di gestione delle operazioni doganali nello scalo rispetto a quelle di Malpensa. "Sono diversi come tempi e come job flow. Se invio questa sera il mio carico a Milano, questo parte sul volo di domattina. A Fiumicino devo aspettare quello del giorno dopo. A quel punto, per me Roma diventa pari, come alternativa, a un aeroporto del Nord Europa".

"Sicuramente possiamo migliorare – è arrivata subito la risposta sul tema da Scriboni – veniamo da un passato in cui la gestione non era sempre in linea con aspettative del mercato. Diamo disponibilità totale a confrontarci nel merito, abbiamo necessità di migliorarci e migliorarci insieme". Il manager sul tema ha anche ricordato come Fiumicino abbia iniziato il percorso per dotarsi di una carta dei servizi. "Lo scorso anno abbiamo iniziato a identificare quelli che saranno inseriti nella carta. Quest'anno siamo misurando le performance, dal prossimo ci daremo dei target da rispettare".

A riconoscere l'evoluzione in cor-

so è stato anche il presidente di Anama, Alessandro Albertini, che parlando in generale dell'utilizzo di questo documento ha evidenziato: "Nelle Carte dei servizi, fino a pochi anni c'erano solo uno o due pagine per il cargo. Oggi è un testo che definisce gli standard, rende misurabile le performance e favorisce una gestione più fluida". Anche rispetto alla necessità di una maggiore digitalizzazione – auspicata tra gli altri durante il Forum da Mauro Grisafi (BCube Air Cargo) e Lorenzo Schettini (Alha) ha evidenziato: "In questo momento sia Sea che Adr hanno ora messo una marcia in più". Sul punto Rosella Signori (Air Cargo Ias) ha però sottolineato: "Il tema da risolvere è la non uniformità della digitalizzazione, la progressione è eterogenea. È necessario condividere obiettivi e processi".

DI evoluzione positiva dello scalo di Fiumicino ha parlato anche Schettini, che ha citato in particolare il miglioramento del lavoro degli handler e nelle dinamiche commerciali con i vettori, nello scalo particolarmente al centro di accordi interline. "Dobbiamo assecondare le richieste dei vettori coinvolti ma è necessario il supporto del gestore aeroportuale. Abbiamo necessità di infrastrutture che ci permettano velocemente il transito delle unità" ha affermato. ■

“FIUMICINO SI CANDIDA A UN RUOLO DI PRIMO PIANO NEL CARGO”

Lo sviluppo dei traffici nell'aeroporto di Fiumicino – sia quello raggiunto sinora, sia quello da conquistare – passerà anche dalla nascente collaborazione tra Lufthansa e BCube e avrà come tra i protagonisti principali il settore pharma. Anche questa convizione è emersa in modo corale nell'ultimo Forum di AIR CARGO ITALY, che si è svolto venerdì scorso nell'aeroporto romano.

A indicare la rotta è stato innanzitutto Antonio Di Martino (Lufthansa Cargo) che riguardo lo sviluppo dello scalo ha evidenziato come la compagnia “insieme a BCube e in collaborazione con Adr” punti a rendere Fiumicino uno scalo ‘a 5 stelle’ anche nelle merci. Le direttrici in cui questa progressione potrà dispiegarsi sono poi state delineate da Mauro Grisafi (BCube Air Cargo), che prima ancora ha però ricordato lo sviluppo avuto dal-



L'ARRIVO DI NUOVI VETTORI MERCI, GLI INVESTIMENTI, LO SVILUPPO DEI SERVIZI (E DELLA RELATIVA CARTA) SONO STATI DISCUSSI NEL IV FORUM DI AIR CARGO ITALY

lo scalo negli ultimi anni. “Gli anni dal 2020 fino al 2022, e in parte ancora il 2023, sono stati compromessi dal Covid, poi le merci a Fiumicino sono schizzate”.

Dopo le 122.700 tonnellate gestite nel 2025, l'anno in corso per BCube rappresenterà una “grande sfida”, grazie anche

alla presenza di nuovi vettori, con volumi attesi a 156.700 tonnellate. In particolare, ha evidenziato il manager, BCube si attende che il 15% dei traffici sarà frutto di movimentazioni di ‘special cargo’ (insieme che comprende il pharma, ma anche prodotti deperibili, merci pericolose e animali vivi), in aumento quindi sulla quota del 13% che questo segmento ha rappresentato nel 2025. “E in termini assoluti, considerando i volumi in aumento, tanta merce in più”.

“Lo special cargo – ha ribadito Grisafi – è quello su cui vogliamo puntare per il futuro, per identificare una differenziazione nell'handling cargo su Fiumicino”.

Considerando che l'Italia in particolare è il primo produttore di pharma in Europa “abbiamo una opportunità incredibile da sfruttare”, ha aggiunto ancora Grisafi, auspicando, in collaborazione con i vettori e Adr, l'avvio di un hub ancora più grande per questo segmento di merce.

“Dobbiamo diventare punto di riferimento per gli spedizionieri”.

Un percorso ovviamente condiviso da Pharmacom Italia, che per voce di Andrea Battaglia ha sottolineato però alcuni

elementi chiave su cui il percorso di sviluppo dovrà essere costruito.

“Come già sottolineato, occorre velocizzare le operazioni carico e scarico e quelle documentali. Queste per il pharma sono necessità ancora maggiori” ha affermato Battaglia, sottolineando poi l'importanza dell'attivazione di pharma lane, come quella stabilita da alcuni anni da Fiumicino con San Paolo. Quello della trasparenza nelle procedure e del tracciamento è stato un tema sottolineato con forza da Battaglia: “Le aziende di settore hanno ancora oggi alcune lacune su dove va la merce”.

L'importanza del pharma per lo sviluppo delle spedizioni aeree è stata evidenziata da Pharmacom Italia anche tramite alcuni numeri. A fronte di movimentazioni complessive a Fiumicino di circa 273mila tonnellate di merce nel 2025, l'associazione stima che quelle di settore siano state tra le 8 e le 20mila tonnellate in export e tra le 5 e le 15 mila tonnellate in import).

Quantità limitate, ma che corrispondono in valore a circa 3-10 miliardi di euro, a fronte di esportazioni italiane di settore che nel complesso valgono circa 50 miliardi di euro. ■



“LOGISTICA MILITARE E CIVILE COMPLEMENTARI PER AFFRONTARE LE SFIDE DEL PRESENTE E DEL FUTURO”

MAI COME OGGI,
SECONDO IL GEN.
DI BRIGATA
MASSIMO CICERONE,
I DUE MONDI
DEVONO
COLLABORARE
NELL'OBIETTIVO
DI UNA CRESCITA
COMUNE



Le incertezze di questo mondo Vuca (volatility, uncertainty, complexity, ambiguity) si sono evolute in uno scenario ancor più estremo, definibile come Bani (brittle, anxious, non-linear, incomprehensible). Questa fragilità e non-linearità dei mercati globali potranno essere superate solo attraverso la complementarietà tra logistica civile e militare”.

È stato questo il cuore del messaggio lanciato dal palco del IV forum di AIR CARGO ITALY alla platea di rappresentanti delle istituzioni e delle imprese del settore del cargo aereo dal Generale di Brigata dell'Aeronautica Militare Massimo Cicerone, in uno degli interventi più attesi e apprezzati della giornata dato anche il momento storico particolarmente delicato, per il settore e non.

A capo del Servizio dei Supporti del Comando Logistico, il Generale Cicerone ha spiegato come l'attività dell'Aeronautica Militare rappresenti una sintesi perfetta delle figure professionali del settore: “Siamo contemporaneamente gestori di aeroporti, spedizionieri e vettori, nonché operatori doganali e Iata”. In questa struttura complessa, il trasporto aereo vede già oggi la convivenza di operazioni effettuate con

assetto sia militari che civili. “Effettuiamo il trasporto di circa 22 mila ‘passaggeri’ l'anno, con 1.450 voli militari, svolgendo 2.185 operazioni doganali, e il trasporto, per tutta la Difesa, di merce per 6mila tonnellate”. Operazioni – “anche due-tre in contemporanea nel 2025” – che hanno luogo in scenari complessi, come nel caso dell'esercitazione che poi è stata pubblicizzata come ‘Indo-Pacifico’, che ha portato “un pacchetto di aeroplani” nella parte asiatica, “arrivando fino in Australia, volando per 13.000 chilometri, effettuando circa 400 voli tra supporto e tratte operative e portando 5.500 militari verso frontiere impensabili fino a pochi anni fa”.

Nelle attività della Forza Armata sono inoltre già integrate le grandi tendenze della logistica moderna. “Il backbone della distribuzione del combustibile viaggia su pipeline, ma laddove queste mancano, l'Aeronautica si muove con convogli ferroviari e mezzi gommati dedicati”. L'arma inoltre “si sta aprendo alle nuove tecnologie, pur con un'attenzione estrema alla cybersecurity. Il dominio digitale è visto come una leva fondamentale per consentire ai decisori di adottare soluzioni ottimali in tempi estremamente ridotti”.

Un punto chiave della sinergia, ha proseguito Cicerone, è poi lo scambio di know-how. “La formazione specialistica del personale, sia tecnico che logistico, rappresenta un terreno comune dove l'eccellenza militare e l'efficienza civile possono contaminarsi positivamente”.

Il tema della gestione dei trasporti, in particolare di quelli che in un contesto civile si chiamerebbero ‘picchi’ o peak season, è ovviamente al centro dell'attenzione del Comando Logistico dell'Aeronautica Militare, che ormai da tempo adotta soluzioni complementari grazie al supporto di “vettori civili attraverso dei contratti centralizzati di Amministrazione Difesa”, come quello in essere con Jas nel settore aero cargo e con Dsv per il trasporto e la spedizione di materiali in campo nazionale/internazionale.

“Guardiamo con interesse ai grandi operatori logistici che possano aiutarci ad assorbire colpi come quelli attuali”, ha spiegato il Generale.

“La flessibilità e il tempo sono fondamentali nei nuovi scenari. Il mezzo aereo, sia militare che civile, resta l'unica capacità in grado di abbattere i tempi e superare le barriere naturali”.

Il Generale Cicerone si è inoltre soffermato sulla esigenza di

puntare ad una flotta cargo europea di nuova generazione — e mai come ora logistica militare e civile sono state vicine — investendo anche su droni con capacità di trasporto di diverse tonnellate”.

L'Aeronautica, ha evidenziato infine il Generale, “si conferma pioniere anche nell'uso civile e sanitario delle nuove tecnologie”. Tre mesi fa, a Verona Villafranca, è stato inaugurato un nuovo Point of Entry sanitario presso l'aeroporto Catullo, affiancando quello storico di Pratica di Mare. “In questa struttura – ha spiegato – è stata testata la gestione di pazienti in biocontenimento e il trasporto di campioni medici tramite droni, in collaborazione con Enac”.

L'esercitazione ha previsto anche l'uso di veicoli stradali a guida autonoma per il trasferimento dei pazienti infetti e l'impiego di tecnologie indossabili monitorate dall'Intelligenza Artificiale per i parametri vitali. “La logistica militare è ormai contigua a quella civile. La sfida futura in questo settore si giocherà sui droni per carichi pesanti, ma credo che siamo sulla strada giusta. La complementarietà e la capacità di coprire le zone grigie di ciascun settore sono il vero game changer per la crescita del Sistema-Paese”. ■

MSC AIR CARGO HA DEBUTTATO A FIUMICINO

LA COMPAGNIA, CHE HA AVVIATO VOLI CON SHANGHAI PUDONG E HONG KONG, È STATA SUPPORTATA DA ALHA



Gli aerei di Msc Air Cargo hanno fatto il loro debutto nell'aeroporto di Roma Fiumicino. L'evento è stato celebrato anche da Alha, che sta supportando la compagnia in qualità

di handler, la quale ha segnalato di star "lavorando instancabilmente" a sostegno delle operazioni, ovvero i nuovi servizi di linea operati dal vettore con gli scali di Shanghai Pudong (con partenza ogni domenica) e Hong Kong (ogni martedì)

tramite Boeing 777-200F. Il debutto di Msc Air Cargo a Fiumicino, annunciato poche settimane fa, rappresenta una importante novità per la compagnia (fino a marzo attiva in Italia solo da Malpensa) ma anche per lo scalo roma-

no che, come sottolineato anche nell'ultimo Forum di AIR CARGO ITALY, intende dare un forte impulso allo sviluppo del segmento merci, in particolare in relazione alle rotte al servizio dei traffici di prodotti pharma. ■



AIRCARGOITALY

UNA PUBBLICAZIONE DI ALOCIN MEDIA srl

Piazza Roberto Baldini 7/75
16149 Genova (IT)
P.I./C.F. 02499470991
Tel. +39 010 9703071
info@alocinmedia.it
www.alocinmedia.it

DIREZIONE & REDAZIONE

Nicola Capuzzo
Cell: + 39 334 7889863
redazione@aircargoitaly.com
capuzzo.nicola@gmail.com

SALES & MARKETING

Sabrina Carozzino
Cell: + 39 350 0716304
marketing@alocinmedia.it

